

# T SERIES

## FORESTRY



The T SERIES includes a wide range of models foldable in Z-type, designed for the forestry industry: the light but robust structure as the particular design of the booms allows the crane to load at maximum speed and precision. It ensures a maximization of cost-effectiveness per trip.

Le SERIE T comprende un'ampia gamma di modelli ripieghevoli ottimizzati per il settore legname: una colonna più diritta e una struttura alleggerita ma ugualmente robusta li rendono i caricatori ideali per la raccolta del legname alla massima velocità e precisione.

Le innovative geometrie costruttive consentono di massimizzare la resa di ogni viaggio grazie alla grande capacità di carico in altezza e vicino alla colonna.

	KNm	KNm	[°]	bar	l/min	Kg
<b>M4T</b>						
01.60	39	11	400	210	30	980
<b>M9T</b>						
01.74	83					1840
02.82	81	18	420	240	60	1940
<b>M11T</b>						
02.81	101					2380
01.87	102	28	435	240	70	2360
02.100	99				2X60	2430
<b>M13T</b>						
02.81	122					2410
01.87	124	30	435	260	80	2390
02.100	120				2X70	2460
<b>M15T</b>						
02.81	146					2660
01.87	148	33	435	260	90	2670
02.100	143				2X80	2720
<b>M18T</b>						
02.80	178					2730
01.85	180	35	435	250	90	2740
02.97	175				2X80	2860
<b>M21T</b>						
01.85	210					3100
02.97	206	38	435	260	2X90	3160
<b>M27T*</b>						
02.93	268	42	390	230	2X100	3400

\* crane weight without stabilizers / massa della gru stabilizzatori esclusi

## LOADING DIAGRAMS DIAGRAMMI DI SOLLEVAMENTO

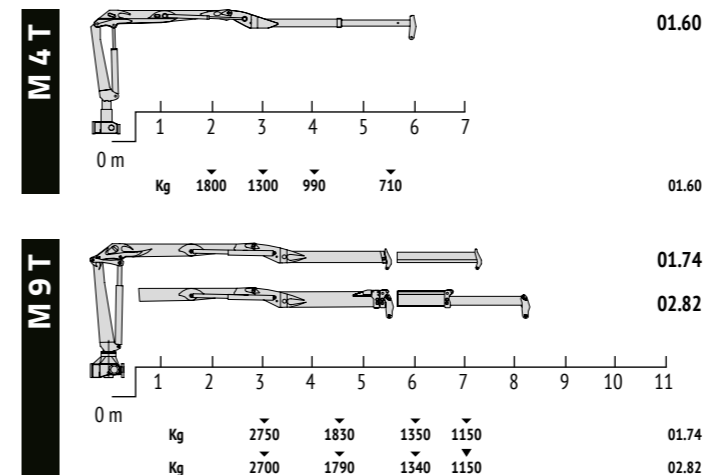



# SOLUTIONS

FORESTRY

We work only with the best suppliers to offer you a great quality product. Our cabins come from Scandinavia and are aluminium made, a perfect combination of lightness and robustness.

Lavoriamo con i migliori partner per offrirvi un prodotto di alta qualità: le nostre cabine provengono dai paesi scandinavi e sono realizzate in alluminio, perfetta sintesi di leggerezza e robustezza.



**CABIN**  
**CABINA**

**HOOK CLEARANCE**  
**ALTEZZA AL GANCIO**

The excellent hook clearance is one of the strengths of Marchesi cranes. Loading very high and close to the column helps the operator to maximize the payload.

Una delle caratteristiche tecniche più apprezzate dai nostri clienti: l'importante capacità di carico sotto colonna con conseguente massimizzazione della quantità di materiale trasportato.



**COMPACT SHAPE**  
**FORMA COMPATTA**

Our design grants the possibility to fold the crane together with its attachment even with a large polyp grapple while remaining in the width of 2.55m.

Il design dei nostri caricatori è ottimizzato per poter andare a riposo con organi di presa di grandi dimensioni senza uscire dai limiti di sagoma imposti per la circolazione su strada. Un vantaggio unico e significativo, da sempre apprezzato dai nostri clienti.





Our chain system is designed for the best speed with a minimal heating increase, thus keeping a great efficiency. Constant and increased oil flow grants the best performances.

Il meccanismo di sfilo a catena è studiato appositamente per assicurare la massima velocità di utilizzo, riducendo al minimo le temperature dell'impianto oleodinamico.

## CHAIN SYSTEM SISTEMA A CATENA



Our linkage system on main boom, available in our foldable cranes up to 10 ton/meters, allows a constant loading speed in the whole working area.

Il sistema di bielle, presente nei modelli pieghevoli a partire da 10 ton/metro, consente una forza di carico costante in tutta l'area di lavoro.

## LINKAGE BIELLA DI POTENZA

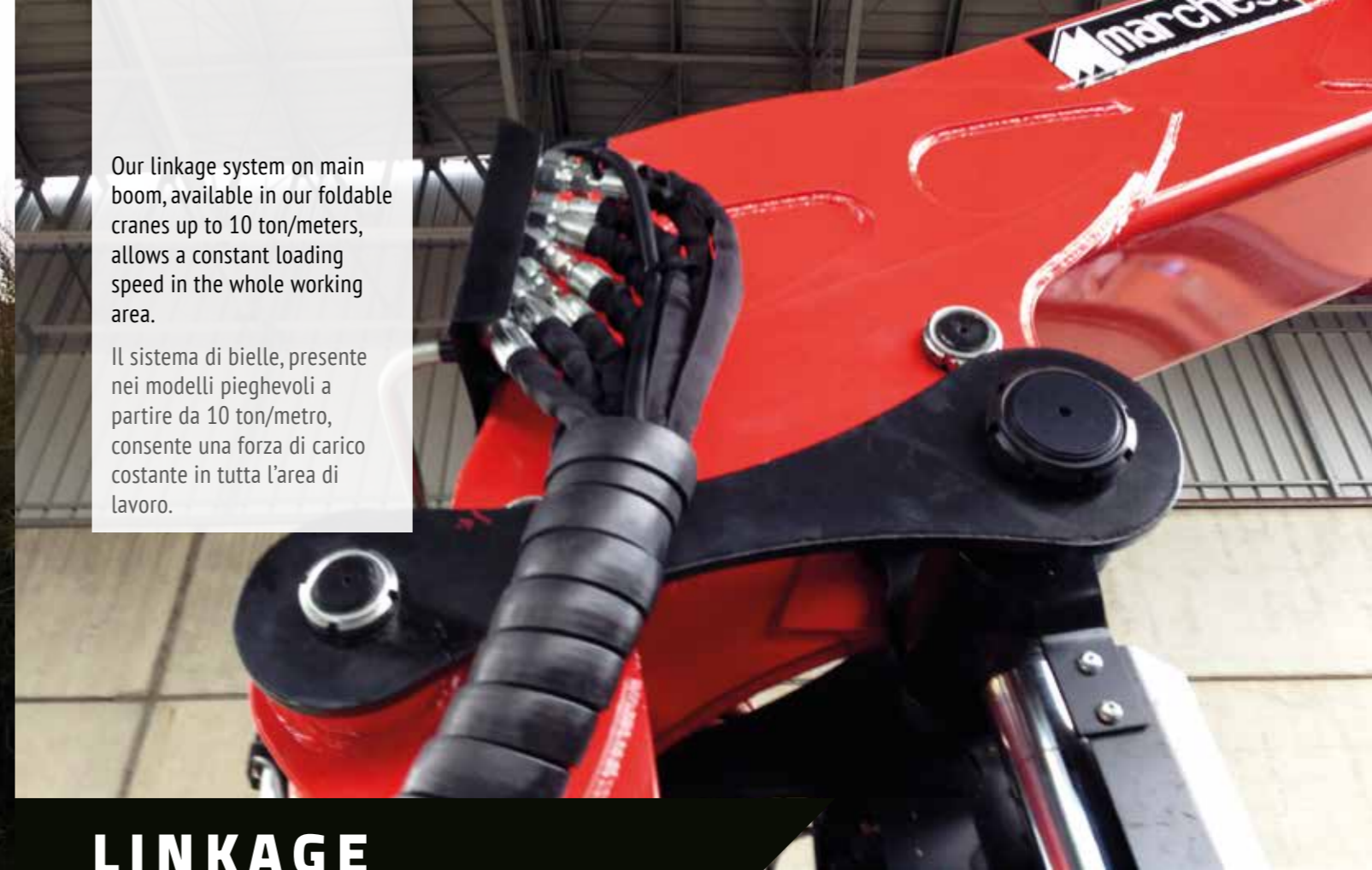

## 3 POINT BRIDGE BILANCIERE

The presence of the three point balancing bridge on all our cranes bigger than 10 ton/meters allows a better force distribution on the truck chassis, for an increased durability of the truck&crane working unit.

Tutti i nostri caricatori con capacità pari o superiore a 10 ton/metro prevedono l'installazione del bilanciante per consentire una migliore distribuzione delle forze sul telaio del camion e per una migliore durata nel tempo del binomio camion e gru.

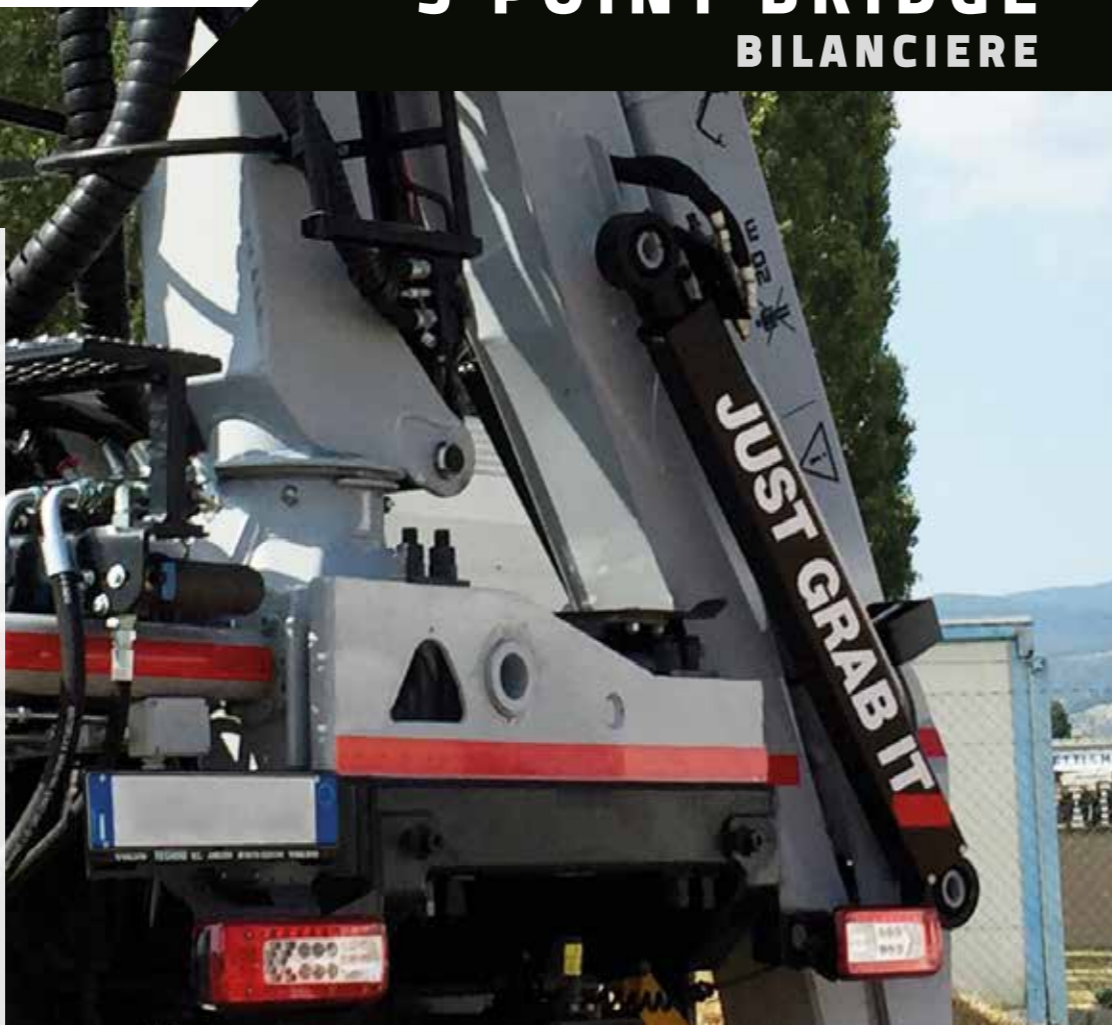

## DOUBLE RACK AND PINION DOPPIA CREMAGLIERA E INGRANAGGIO

All our cranes above 11ton/meters size are standard equipped with double rack and pinion system. It grants higher torque and extreme reliability even on slopes.

Tutti i nostri caricatori a partire dai modelli 11ton/metro sono equipaggiati con doppia cremagliera. Questo consente una maggior coppia di rotazione ed eccellenti prestazioni anche su terreni inclinati.







Our comfortable top seats are available both behind and back column.

On request we can provide top seat with hydraulic lift and descent.

The control configuration with top seat is available in various possibilities: linear levers, levers and pedals, servohydraulic controls.

I nostri comodi sedili sono disponibili sia retro colonna che laterali con le seguenti configurazioni: leve in linea, leve e pedali oppure joystick servoidraulici.

A richiesta siamo in grado di fornire le nostre postazioni con salita e discesa idraulica.

## TOP SEAT COMANDI ALTI



In only one box we combine comfortable driving things such as the truck engine control (on/off and RPM +/-) and the horn. This package includes also the heated seat that can be controlled by the same box.

Abbiamo in un'unica consolle comodi elementi di guida per l'operatore quali la possibilità di governare il motore (acceso/spento e RPM +/-) e il segnalatore acustico dell'autocarro.

Il pacchetto include anche il sedile riscaldato controllabile comodamente dalla consolle.

## COMFORT PACK CONSOLLE DI COMANDO



## PROTECTED CONNECTION CONNESSIONE PROTETTA

The link to crane attachment and rotator is protected inside the boom.

La connessione con il rotore e l'attrezzo è protetta all'interno del braccio.

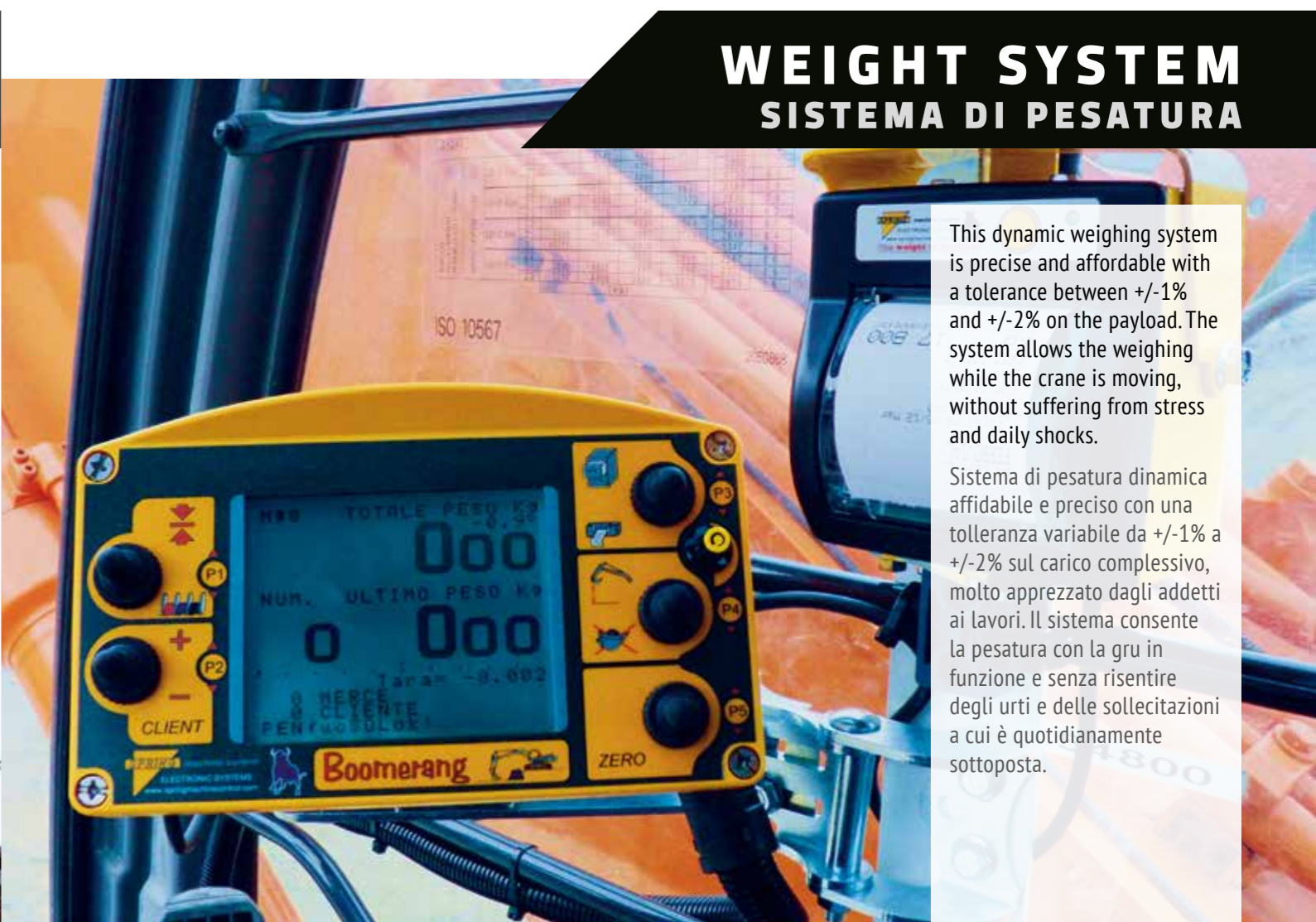

## WEIGHT SYSTEM SISTEMA DI PESATURA

This dynamic weighing system is precise and affordable with a tolerance between +/-1% and +/-2% on the payload. The system allows the weighing while the crane is moving, without suffering from stress and daily shocks.

Sistema di pesatura dinamica affidabile e preciso con una tolleranza variabile da +/-1% a +/-2% sul carico complessivo, molto apprezzato dagli addetti ai lavori. Il sistema consente la pesatura con la gru in funzione e senza risentire degli urti e delle sollecitazioni a cui è quotidianamente sottoposta.



# TECHNICAL DATA

**T SERIES**

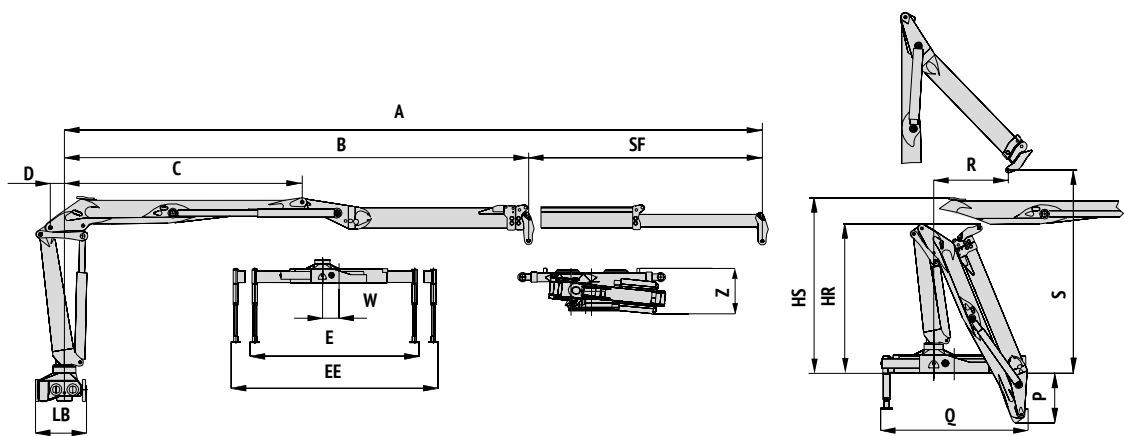

	A	B	C	SF	D	E	EE	W	HR	HS	P	Q	R	S	LB	Z		
	mm	mm	mm	mm	mm	mm	mm	mm	mm	mm	mm	mm	mm	mm	mm	mm		
<b>M4T</b>	01.60	6000	4670	2400	1330	180	2950		235	2270	2490	140	2000	1070	2710	540	610	
<b>M9T</b>	01.74	7400	5800	2935	1600	220	3810	310	2480	2760	590	2200	1280	3320	660	840		
	02.82	8125	5625	2935	2500												2600	
<b>M11T</b>	02.81	8070	5570	2955	2500	200	3810	4670	350	2550	2920	260	760	2500	810	3490	740	1000
	01.87	8610	6560	3360	2050													
	02.100	9890	6590	3360	3300													
<b>M13T</b>	02.81	8070	5570	2955	2500	200	3810	4670	350	2550	2920	260	760	2500	810	3490	740	1000
	01.87	8610	3360	3360	2050													
	02.100	2370	3360	3360	3300													
<b>M15T</b>	02.81	7980	5480	2880	2500	225	3810	4670	350	2550	2940	230	770	2500	805	3450	740	1000
	01.87	8530	6480	3275	2050													
	02.100	9810	6510	3275	3300													
<b>M18T</b>	02.80	7980	5480	2880	2500	225	3810	4670	350	2550	2940	230	780	2500	870	3500	740	1030
	01.85	8530	6480	3275	2050													
	02.97	9500	6450	3275	3200													
<b>M21T</b>	01.85	8500	6450	3250	2050	235	3810	4670	350	2580	2940	760	2550	1210	3580	745	1100	
	02.97	9485	6485	3250	3000													
<b>M27T*</b>	02.93	9560	6260	3160	3300	270		4670	400	2610	2990	760	2550	1100	3650	950	1280	

\* crane weight without stabilizers / massa della gru stabilizzatori esclusi